

Инструкция по монтажу набора для линейного соединения предизолированных трубок TUBETRACE И TERMOTUBE ФАК-4/ФАК-4Л



Приемка, хранение и обслуживание

- Проверьте материалы на отсутствие повреждений при транспортировке
- О выявленных повреждениях известите перевозчика
- Сверьте полученные компоненты с упаковочным листом
- Храните в сухом месте

Состав набора

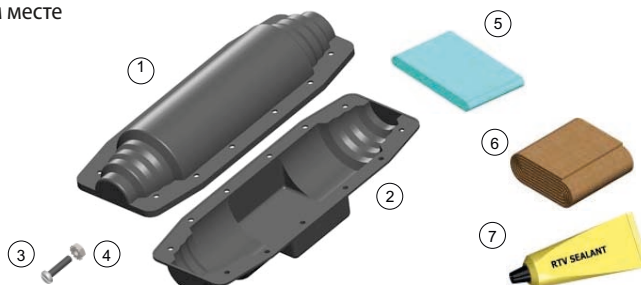

Позиция	Количество	Описание
1	1	Верхняя половина корпуса
2	1	Нижняя половина корпуса
3	9/11	Винт из нержавеющей стали с полукруглой головкой
4	9/11	Гайка
5	1	Теплоотражающая лента
6	1	Лента из стекловолокна
7	2	Клей-герметик RTV
8	1	U-образный хомут, шайбы и гайки

Требуемые инструменты



Меры безопасности при монтаже

- Каждая цепь электрообогрева должна быть защищена УЗО
 - Установка должна выполняться согласно настоящему руководству и требованиям местных норм и правил
 - Все характеристики продукта гарантируются в случае использования оригинальных материалов, поставляемых компанией Энергия Тепла. Прочие материалы, поставляемые клиентом, должны быть одобрены для данного применения
 - Перед вскрытием корпуса обесточьте предизолированную трубку
 - Сохраняйте конец трубки, нагревательный кабель (если применяется) и компоненты набора в сухом виде
 - Лица, выполняющие монтаж данного продукта, несут ответственность за соблюдение утвержденных норм безопасности
 - Во время монтажа следует применять индивидуальные средства защиты
- За дополнительными вопросами обращайтесь в компанию Энергия Тепла.

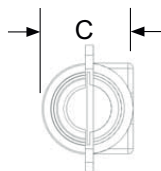
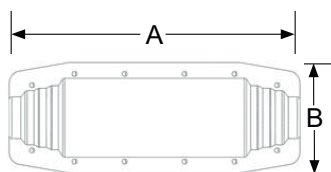

Тип изделия	A	B	C
ФАК-4	286 мм	117 мм	83 мм
ФАК-4Л	372 мм	143 мм	114 мм

Инструкция по монтажу набора для линейного соединения предизолированных труб TUBETRACE и TERMOTUBE FAK-4/FAK-4L

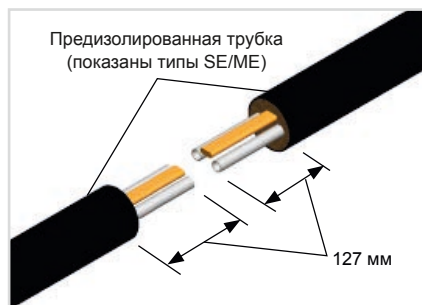

Шаг 1.

Освободить предизолированную трубку от наружной оболочки и изоляции на расстоянии 127 мм от конца. Если применяется электрообогрев, то удостовериться, что нагревательного кабеля достаточно для соединения (обратитесь к инструкциям для наборов к компонентам электрообогрева).

Внимание! Не порежьте и не повредите нагревательный кабель (если применяется электрообогрев).

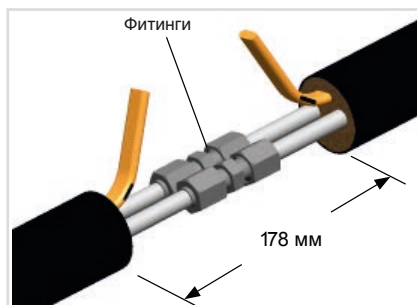

Шаг 2.

Отрезать концы трубок на 38 мм и осуществить соединение трубок при помощи соответствующих фитингов, не входящих в комплект поставки. Если электрообогрев отсутствует, то перейдите к шагу 5.

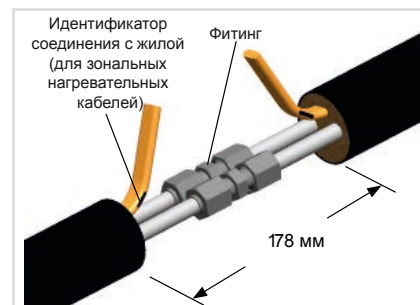

Шаг 2a.

Только для зональных нагревательных кабелей: Если идентификатор соединения с жилой расположен на расстоянии менее, чем 38 мм от конца нагревательного кабеля, то разделить предизолированную трубку на большее расстояние.

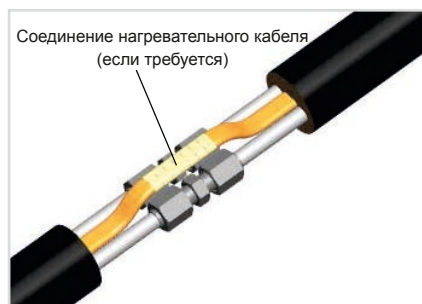

Шаг 3.

Если присутствует электрообогрев, то произвести соединение нагревательного кабеля при помощи соответствующего набора и приложенной к нему инструкции. Это должно быть выполнено после проверки фитингов на герметичность.

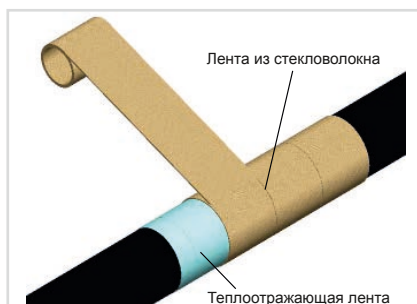

Шаг 4.

Изолировать трубку и нагревательный кабель теплоотражающей лентой с 25% перекрытием. Изолировать лентой из стекловолна с 50% перекрытием до уровня оболочки предизолированной трубки.

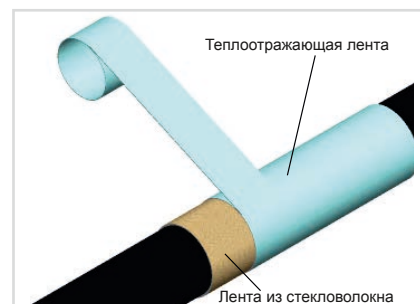

Шаг 5.

Завершить с помощью дополнительного слоя теплоотражающей ленты.

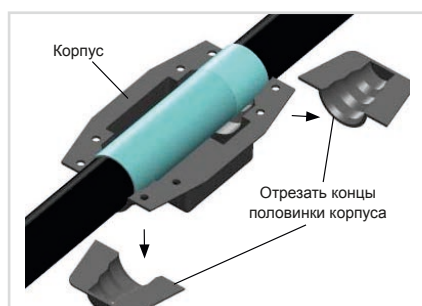

Шаг 6.

Отрезать концы половин корпуса в соответствии с диаметром предизолированной трубки.

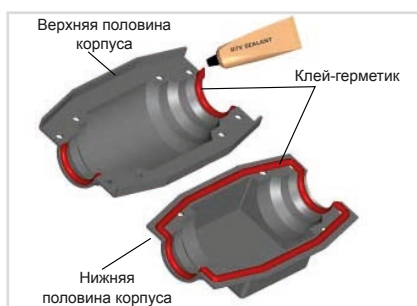

Шаг 7.

Сделать уплотнение с помощью клея-герметика RTV, как показано на рисунке.

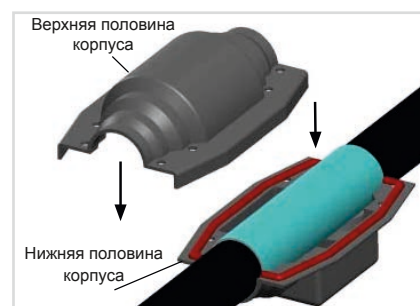

Шаг 8.

Установить нижнюю половину корпуса и присоединить к ней верхнюю половину. Прижать. Проверить концы соединения на предмет плотного прилегания. При необходимости, добавить клей-герметик.

Инструкция по монтажу набора для линейного соединения ПРЕДИЗОЛИРОВАННЫХ ТРУБОК TUBETRACE и TERMOTUBE FAK-4/FAK-4L

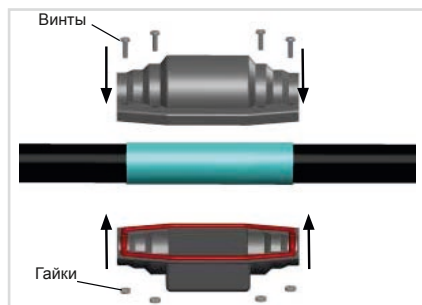

Шаг 9.

Смонтировать набор при помощи винтов и гаек, как показано на рисунке.



Шаг 10.

Монтаж завершен.